



Part number
Numéro de pièce

J201SAL100

Installation instructions
Instructions d'installatiion

Description: Exterior auto dimming mirror with blind spot module
Description: Rétroviseur extérieur à antiéblouissement automatique avec module d'angle mort

Kit contents

Contenu de la trousse

A

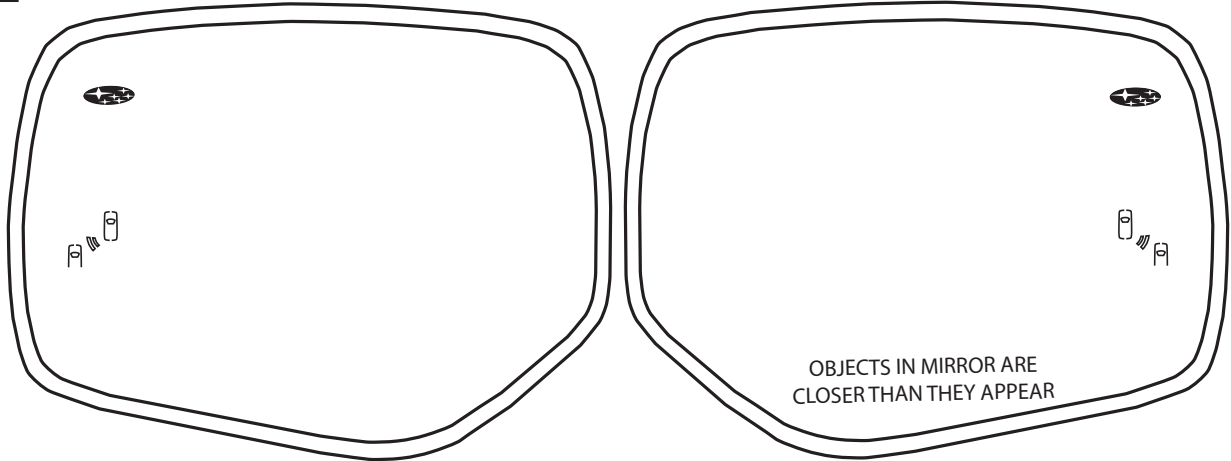

Auto dimming mirror
Tetroviseur antieblouissement

B

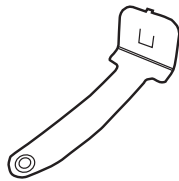

Friction Damper Spring
Ressort amortisseur à friction

2X

C



Grease Pack
Nécessaire de lubrification

Tools required
Outils requis



10 mm



12 mm

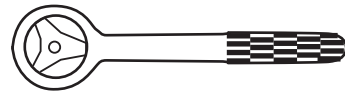

PART NUMBERS
J201SAL100

ISSUE
A

DATE
4/11/14

SUBARU OF AMERICA

PAGE
1/6

1

10 mm

12 mm

Disconnect battery. If equipped disconnect eyelet cable only.
 Déconnectez la batterie. Si elle en est équipée, déconnectez le câble de l'œillet uniquement.

2

Using screwdriver, disengage two mirror clips at bottom of mirror. Driver's side shown.
 À l'aide d'un tournevis, dégagez les deux attaches à la base du rétroviseur. Côté du conducteur montré.

3

a

Remove mirror upwards by unhooking from vehicle motor pack (a).
 Enlevez le rétroviseur en le soulevant et en le débranchant du bloc-moteur (a).

4

Unplug vehicle connector. **⚠ WARNING** - Do not pull harness wire to disconnect. If equipped, disconnect heater terminals.
 Débranchez le connecteur du véhicule. **⚠ ATTENTION** : Ne tirez pas sur le fil du faisceau pour le déconnecter. Débranchez les bornes de chauffage, si le véhicule en est équipé.

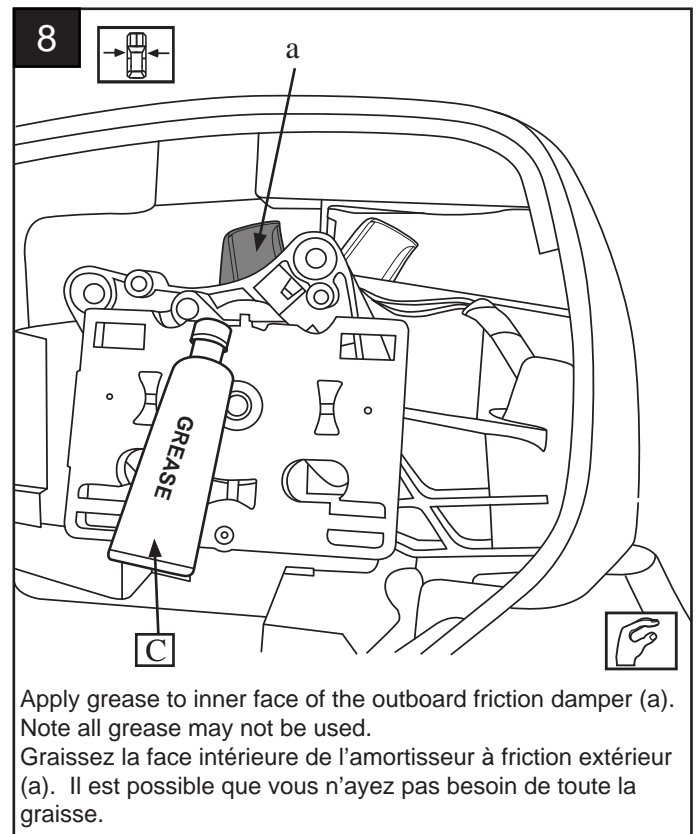
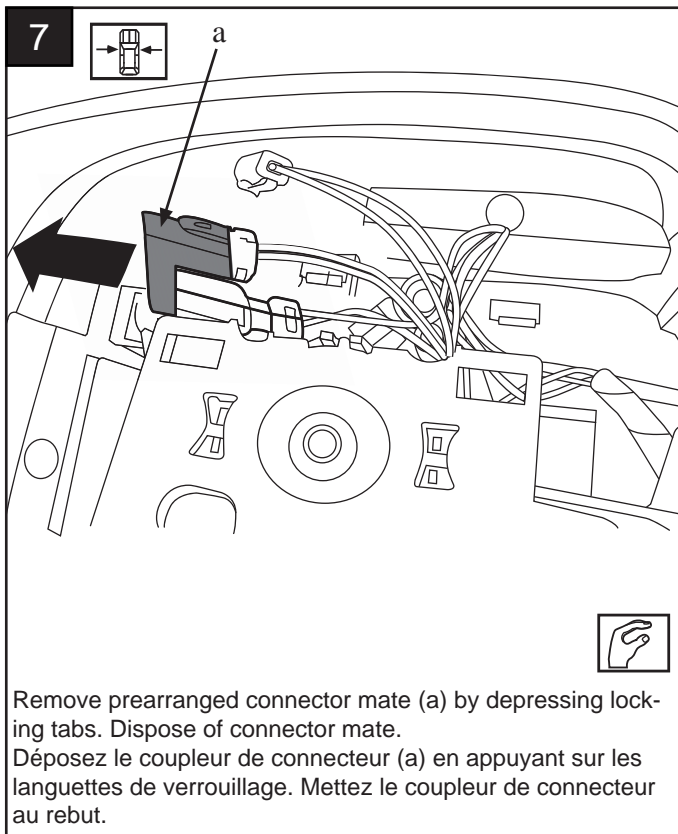
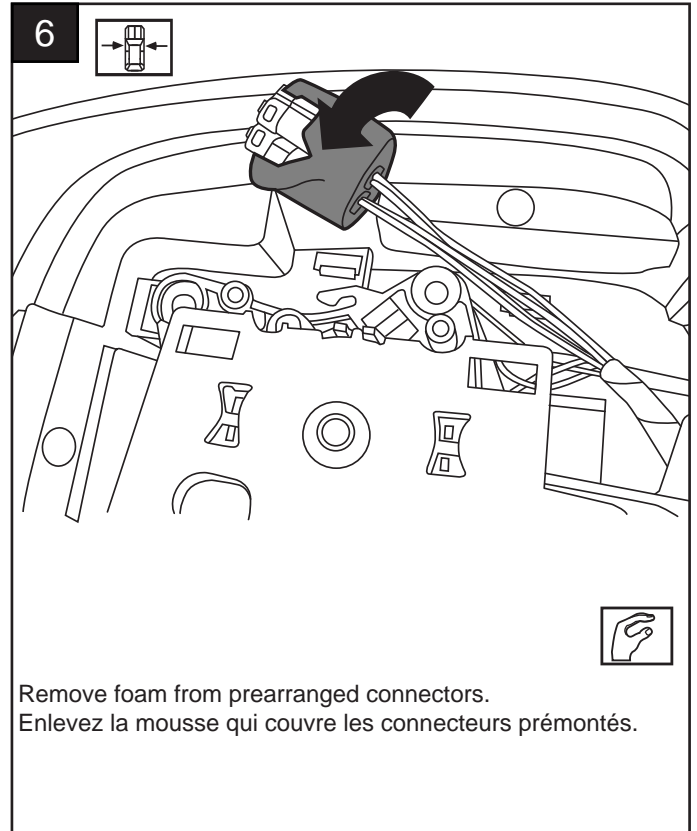
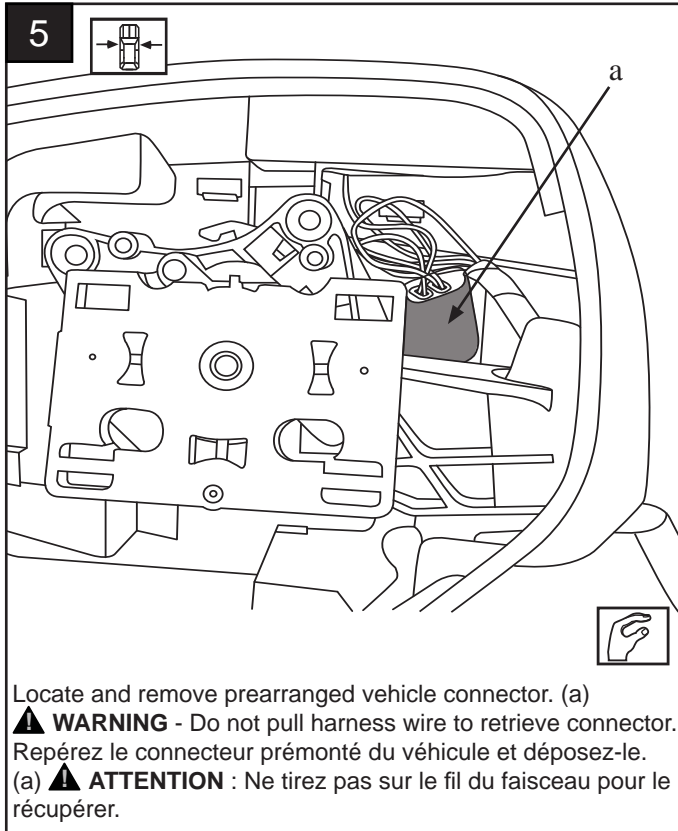

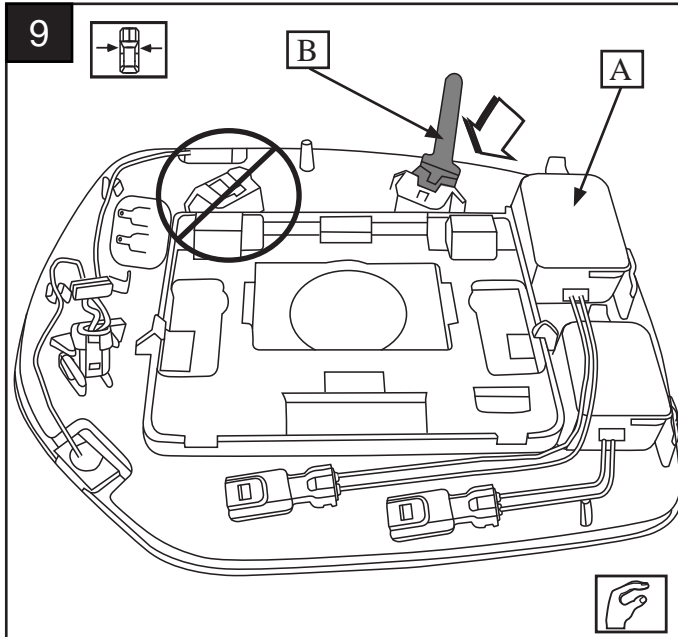

Insert friction damper spring into outboard mirror holder.
▲ WARNING - Spring must be installed in the outboard mirror holder.
 Introduisez le ressort de l'amortisseur à friction dans le support du rétroviseur extérieur. **▲ ATTENTION** : Il faut installer le ressort dans le support du rétroviseur extérieur.

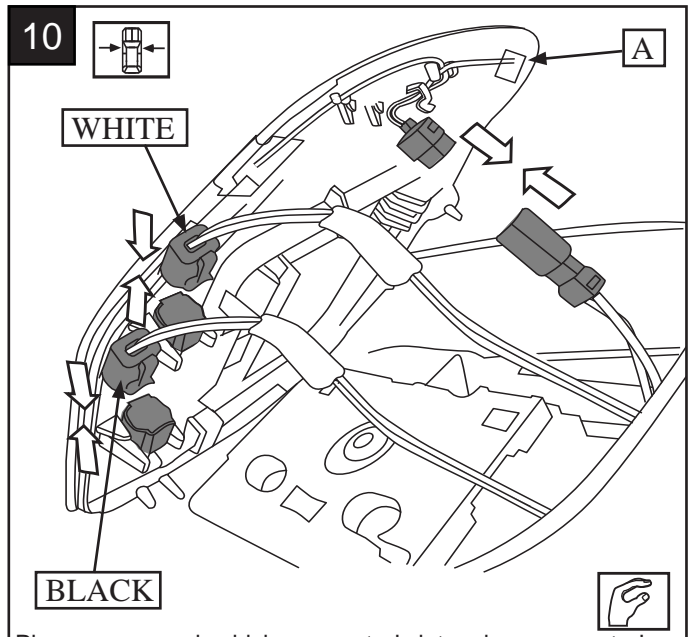

Plug prearranged vehicle connector's into mirror connector's. (i.e. black connector to black connector and white connector to white connector) Do not mix connectors of different colors.
 Branchez le connecteur prémonté du véhicule sur le connecteur du rétroviseur, c.-à-d. le connecteur noir sur le connecteur noir, et le connecteur blanc sur le connecteur blanc; ne mélangez pas la couleur des connecteurs.

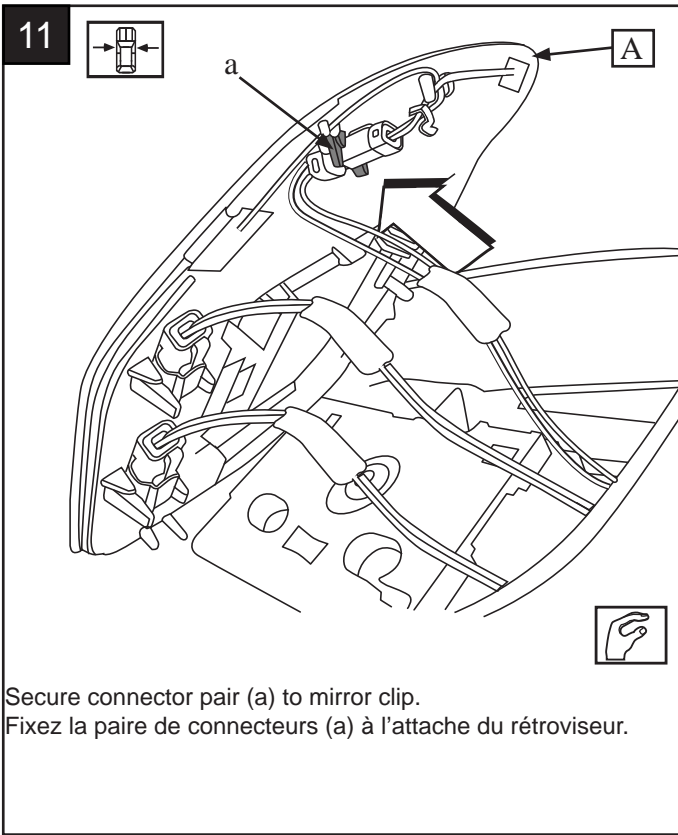

Secure connector pair (a) to mirror clip.
 Fixez la paire de connecteurs (a) à l'attache du rétroviseur.

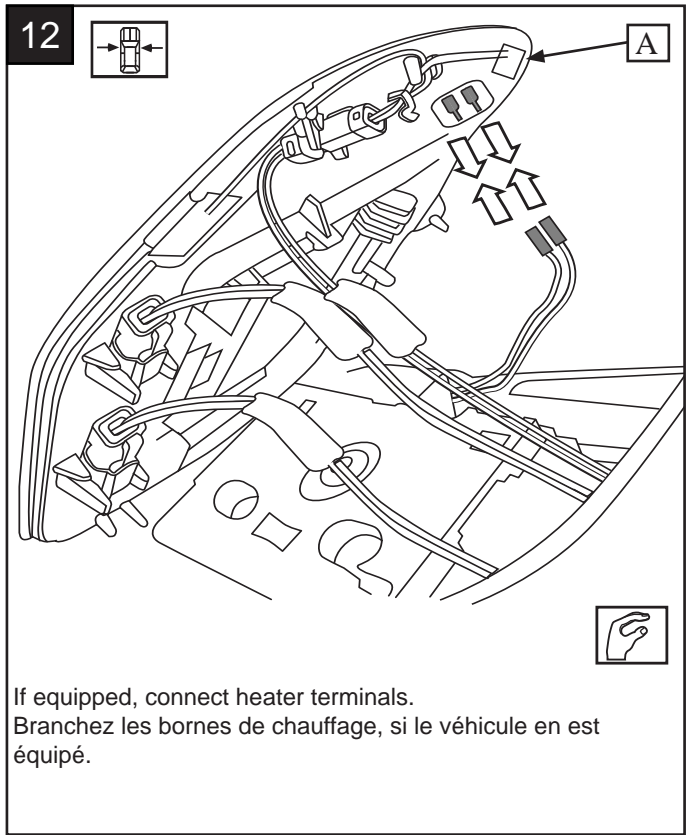

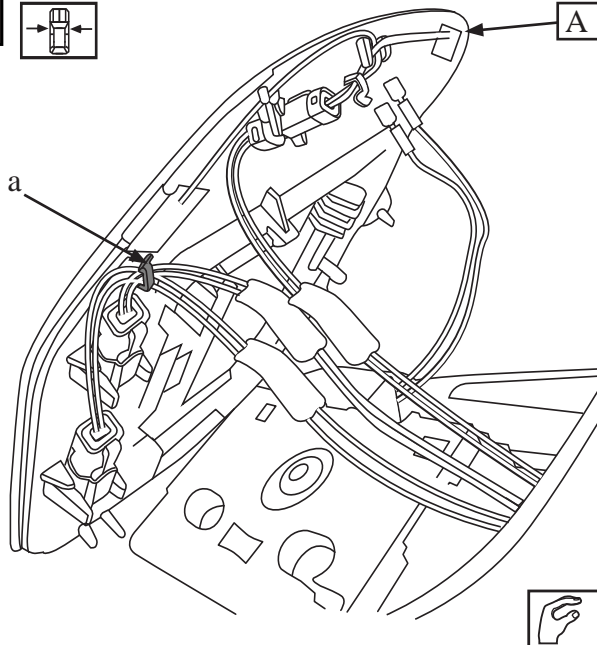

If equipped, connect heater terminals.
 Branchez les bornes de chauffage, si le véhicule en est équipé.

13 



Secure prearranged vehicle wires into mirror's clip. (a)
Fixez les fils montés du véhicule en place dans l'attache du rétroviseur. (a)



14 

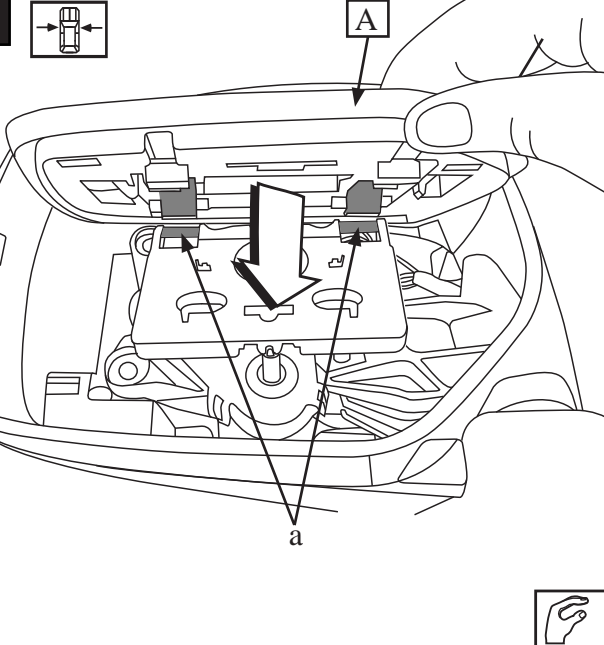

Hook top of mirror into vehicle motor pack (a).
Accrochez le haut du rétroviseur au bloc-moteur du véhicule (a).



15 

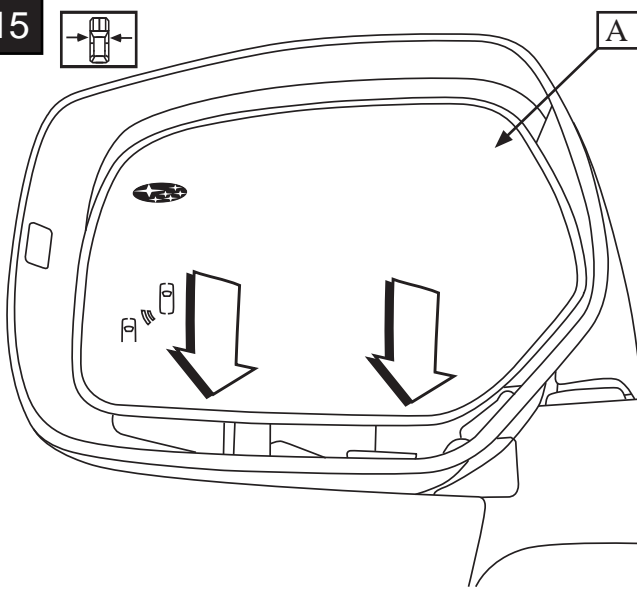

Secure mirror to vehicle motor pack at bottom by gently pressing until engaged. Repeat steps 2 -15 for passenger's side.
Fixez le rétroviseur au bloc-moteur du véhicule, au bas, en appuyant doucement dessus jusqu'à ce qu'il s'enclenche.
Reprendre les étapes 2 à 15 du côté du passager.



16 

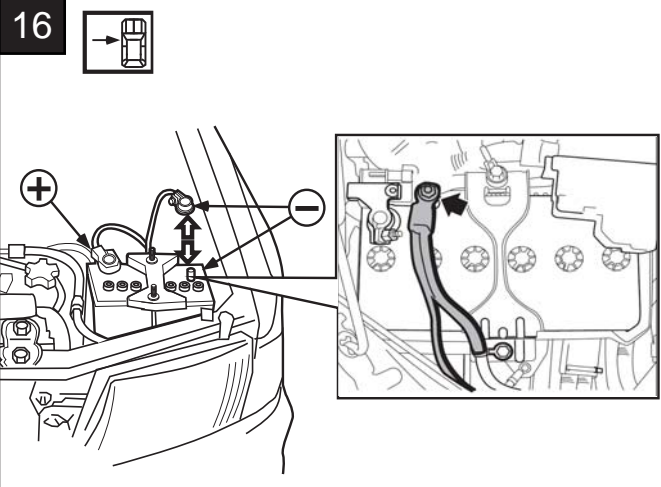

Reconnect battery. If equipped reconnect eyelet cable.
Rebranchez la batterie. Si elle en est équipée, rebranchez le câble de l'œillet.

10 mm 

12 mm 

17

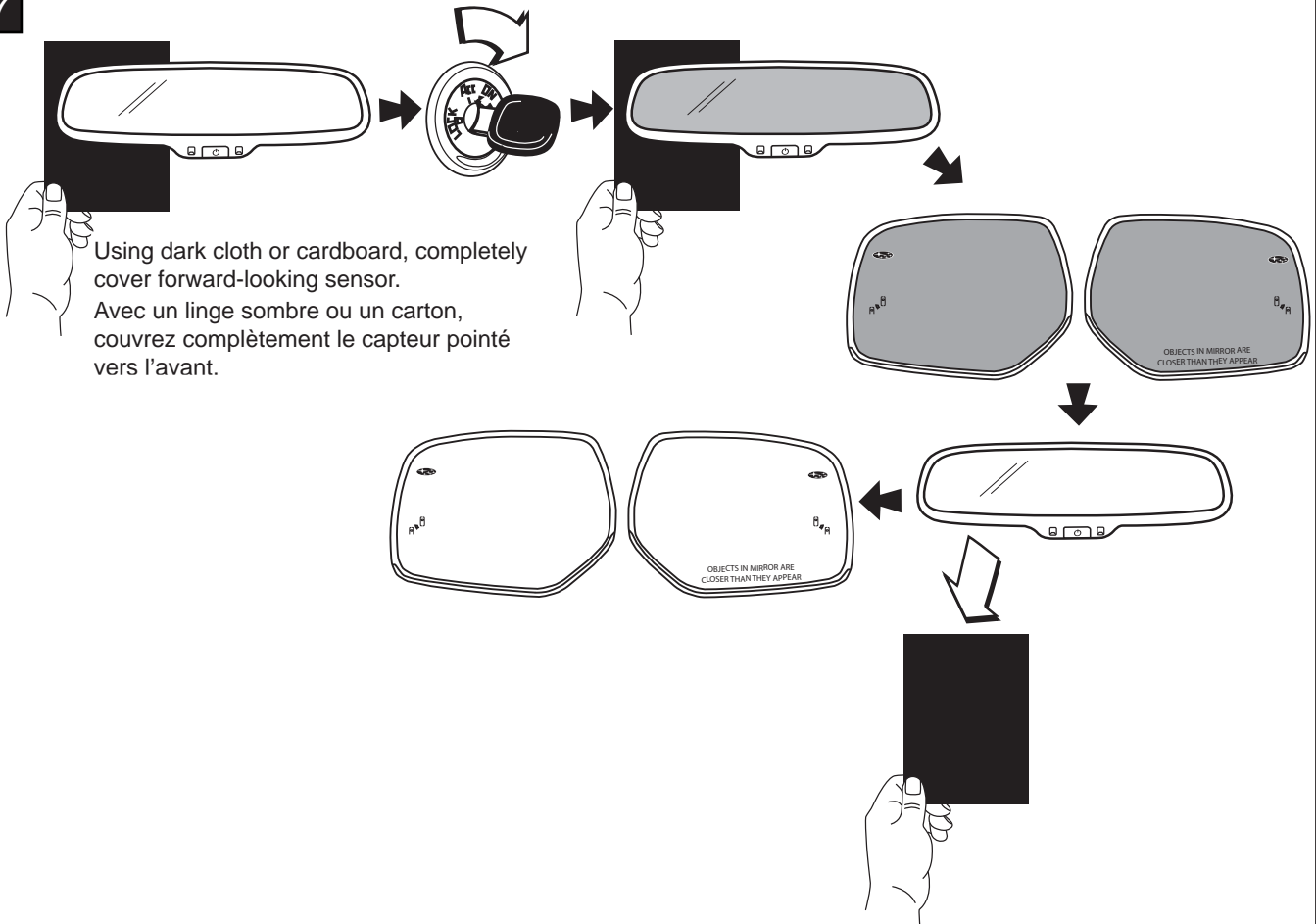

Using dark cloth or cardboard, completely cover forward-looking sensor.
 Avec un linge sombre ou un carton, couvrez complètement le capteur pointé vers l'avant.

18

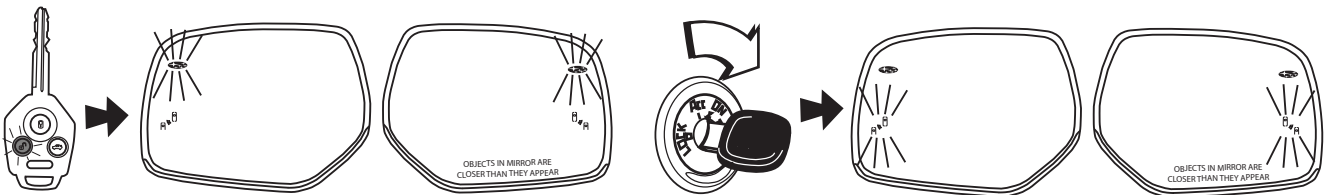

Blind spot module will light for approximately 1 second when ignition is turned on.
 Le module d'angle mort s'allumera pendant une seconde environ au moment du démarrage.

<p>PART NUMBERS J201SAL100</p>	<p>ISSUE A</p>	<p>DATE 4/11/14</p>	<p>SUBARU OF AMERICA</p>	<p>PAGE 6/6</p>
------------------------------------	--------------------	-------------------------	--------------------------	---------------------